

Fermata Piazza Indipendenza Corridoio 4 metri

Proposta ATA novembre 2012

Caroline Camponovo-Berardi Presidente ATA Sezione Svizzera Italiana

Bruno Storni membro Comitato centrale ATA

Werner Herger Segretario ATA Sezione Svizzera Italiana

L'iniziativa TP ATA

- L'ATA il 6 settembre 2010 ha consegnato 140mila firme dell'iniziativa federale "PER I TRASPORTI PUBBLICI"
- Obiettivo: migliorare l'infrastruttura TP attraverso investimenti finanziati utilizzando la metà dei proventi netti dell'imposta di consumo sui carburanti. (800 milioni in più per anno)
- L'ATA SI ha fatto elaborare uno studio per determinare come e dove questa l'iniziativa è necessaria per migliorare l'offerta di TP nella nostro Cantone (particolarmente sottosviluppata per rapporto al resto della Svizzera)

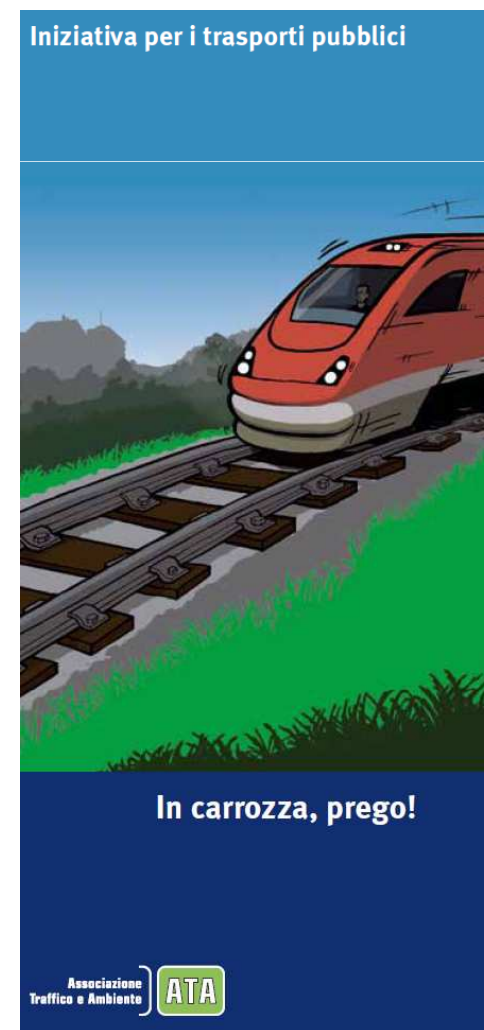

Lo studio ATA

- Studio affidato alla mrs partner zurigo 2011
- Tutto il Cantone
- Non ancora concluso
- Per il Bellinzonese prevede
 - Nuova fermata Piazza Indipendenza
 - Eventuale nuovo binario Bellinzona Giubiasco
 - Nuovo tunnel galleria Svitto

Corridoio da 4 metri per il traffico merci su rotaia lungo l'asse del Gottardo

- Settembre 2012 Consiglio Federale mette in consultazione il progetto Corridoio 4 metri
- 940 milioni Fr
- Realizzazione entro 2020
- Termine della consultazione 21 dicembre

Corridoio da 4 metri per il traffico merci su rotaia lungo l'asse del Gottardo

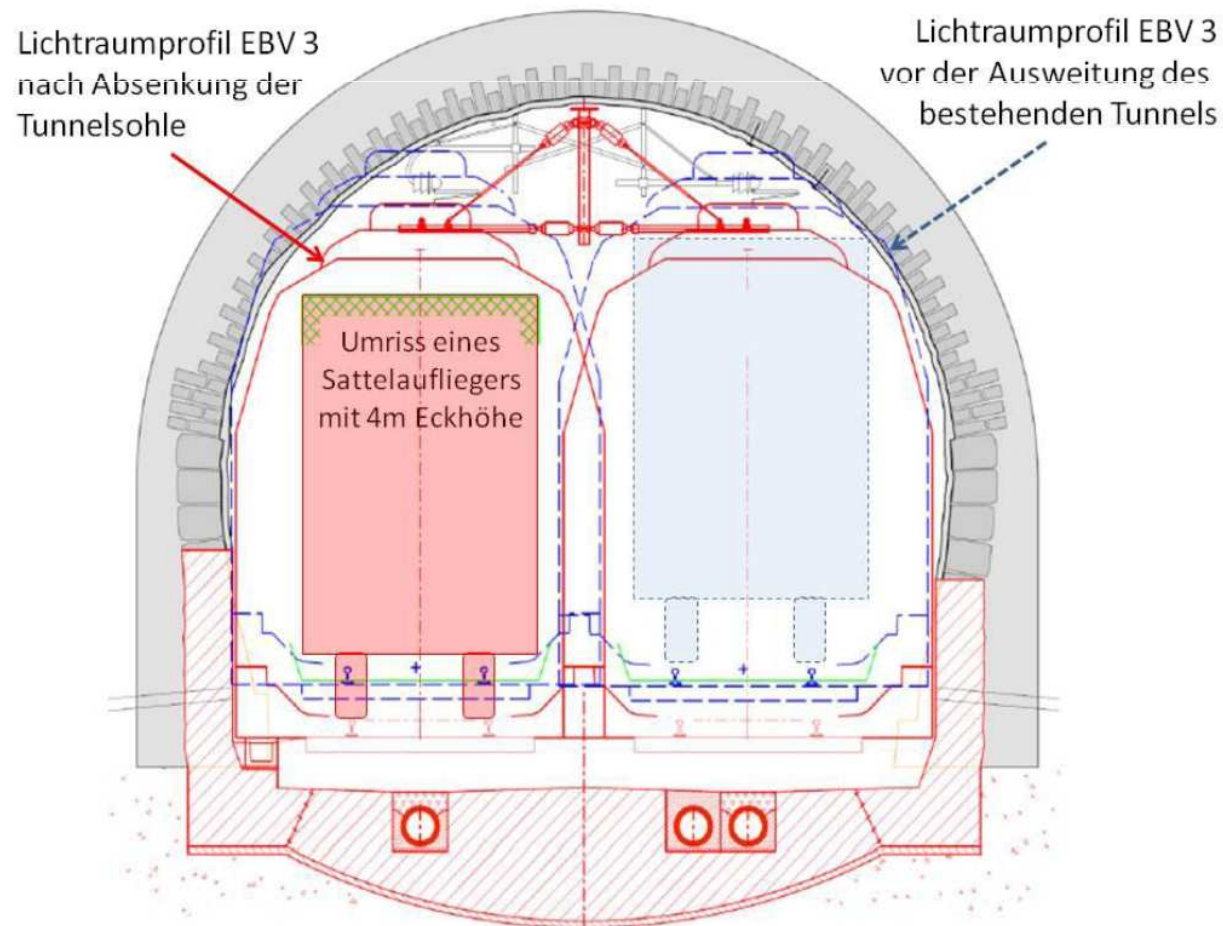

Corridoio da 4 metri per il traffico merci su rotaia lungo l'asse del Gottardo

Sezione meridionale del corridoio da quattro metri

- Bellinzonese
- Gallerie
 - Svitto
 - Dragonato

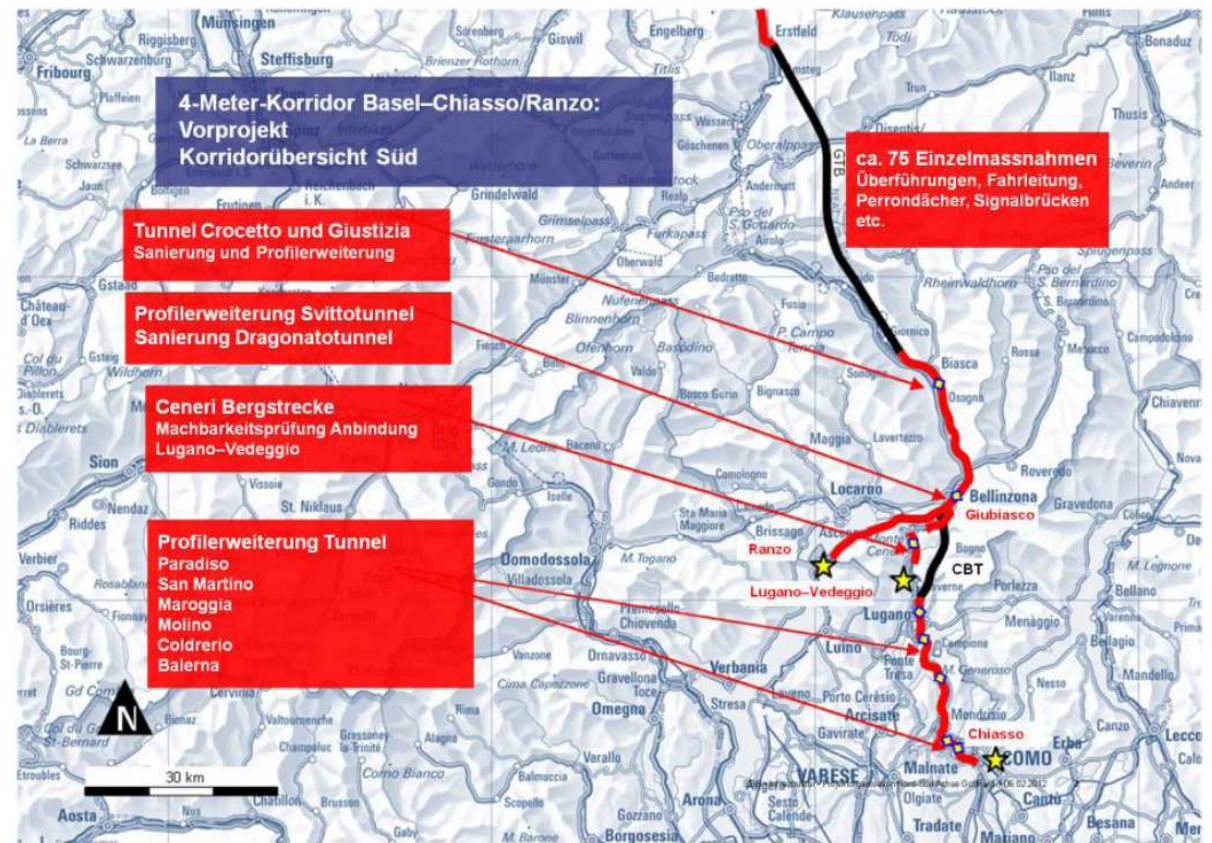

Corridoio da 4 metri per il traffico merci su rotaia lungo l'asse del Gottardo

- Studio CF ipotesi
 - una nuova galleria parallela
 - o
 - ampliamento della galleria esistente
 - **variante aumento capacità a tre binari**

Corridoio da 4 metri per il traffico merci su rotaia lungo l'asse del Gottardo

- Varianti allo studio:
 - Ampliamento galleria attuale 35 milioni
 - Non esclude ulteriori ampliamenti
 - Nuova galleria a binario unico e trasformazione dell'esistente da doppio binario a binario unico da 4 metri costo 63 milioni
- **Con circa (50) milioni in più abbiamo l'aumento di capacità del 50% da 2 a 3 binari**

Il progetto ATA fermata Piazza indipendenza

- Offerta corse
- Base situazione 2019 con nuova Galleria di Base Ceneri
- Tratto Bellinzona Giubiasco
 - $3+5+6 = \text{max } 14$ treni ora

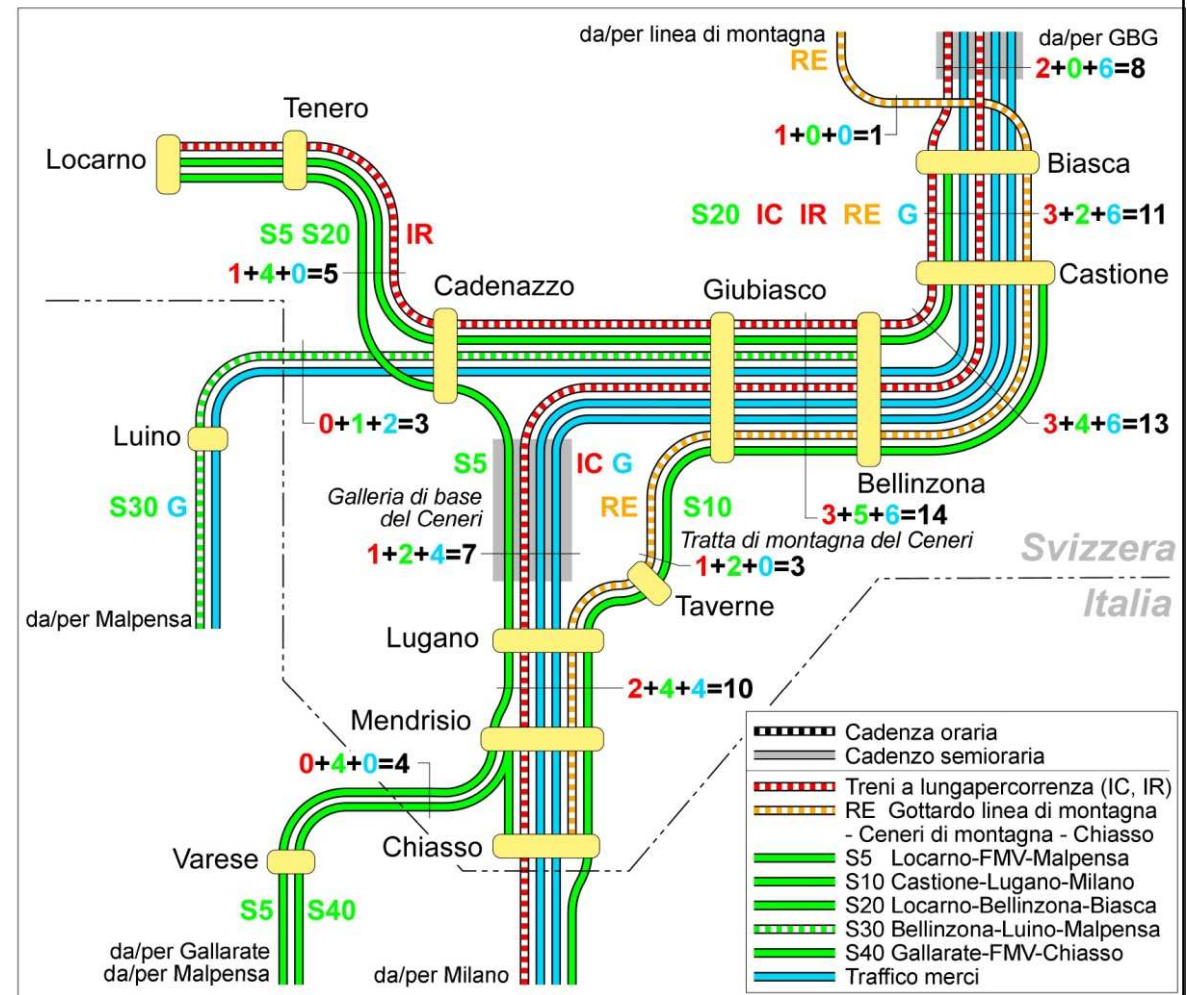

Il progetto ATA fermata Piazza Indipendenza

- Bellinzona Giubiasco (3.14 km) tratta con maggior carico 14 treni ora per direzione

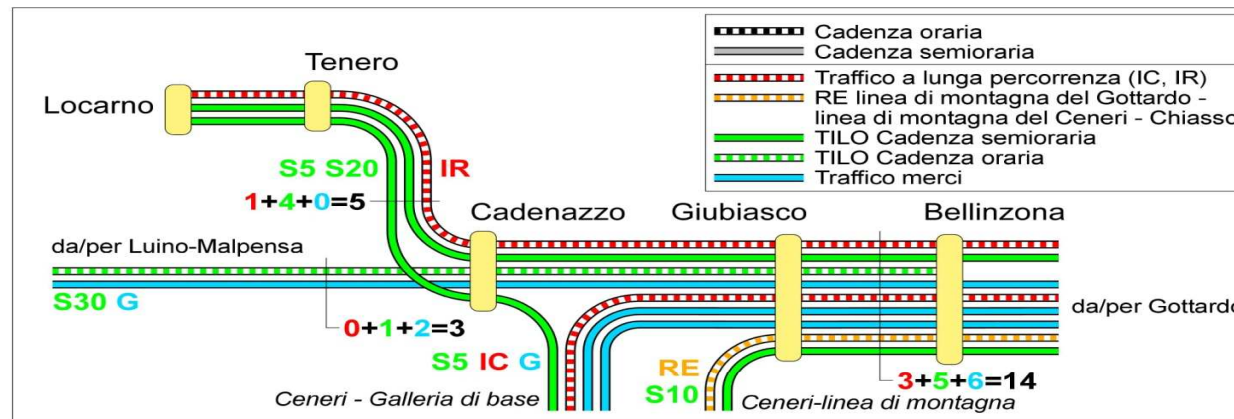

- **Inserire una fermata renderebbe più acuto il problema di capacità**

Il progetto ATA fermata Piazza Indipendenza

- Successione convogli
 - Senza nuova fermata Piazza Independenza
 - 3 LP a 2 min. + 5 SB a 2 min. + 6 TM a 4 min. = 6 + 10 + 24 = **40 minuti per ora.**
 - Con nuova fermata Piazza Independenza
 - 3 LP a 2 min. + 5 SB a 3 min. + 6 TM a 4 min. = 6 + 15 + 24 = **45 minuti per ora.**
- **15 minuti di riserva !**
 - Nota se cadenza 15 min Locarno-Bellinzona 7 SB a 3 min siamo a 51 min per ora !!

Il progetto ATA fermata Piazza Indipendenza

- Proposta
- Terzo binario

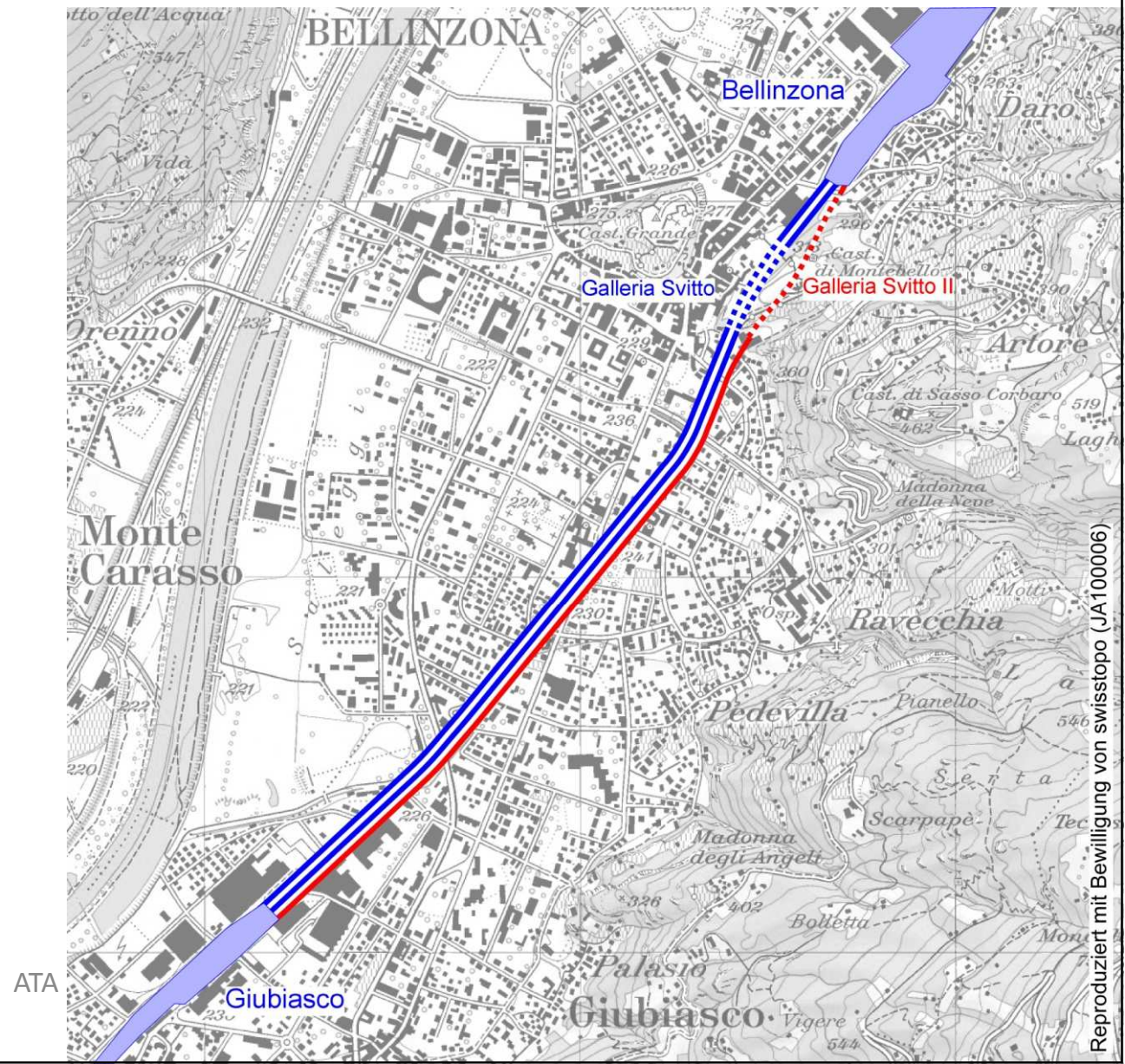

Il progetto ATA fermata Piazza Indipendenza

- Zone d'influenza
- Raggio 300m
 - Piazza governo
- Raggio 500m
 - Arti e Mestieri
 - Ospedale

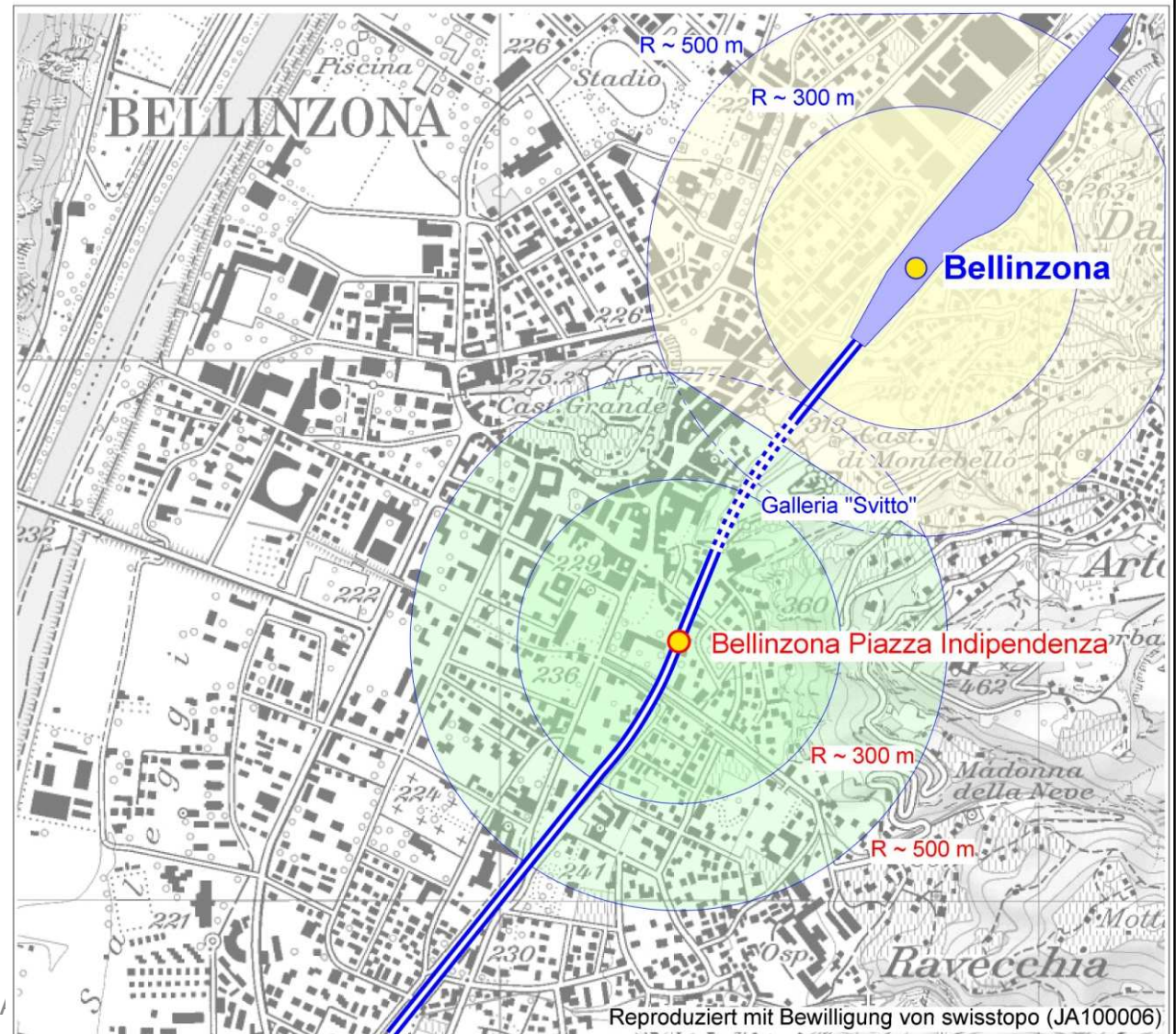

Il progetto ATA fermata Piazza Indipendenza

- Potenziale di utenza

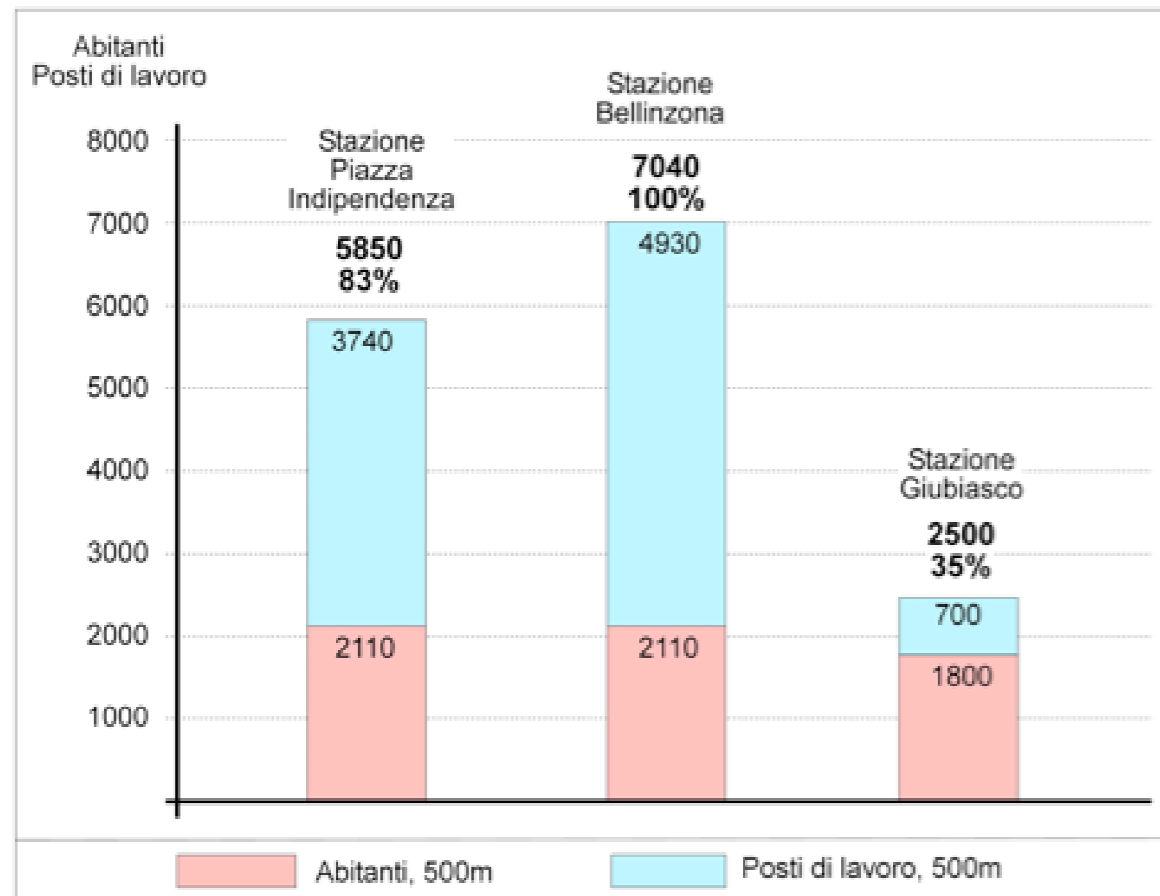

Il progetto ATA fermata Piazza Indipendenza

- Potenziale di utenza

Fermata	Abitanti			Posti di lavoro			Abitanti + posti di lavoro			
	Raggio	Raggio	Anello	Raggio	Raggio	Anello	Raggio	Raggio	Anello	Percentuale
	300m	500m	300m - 500m	300m	500m	300m - 500m	300m	500m	300m - 500m	R = 500m
Stazione Locarno	1'178	2'421	1'243	1'211	1'986	775	2'389	4'407	2'018	75%
Stazione Bellinzona	866	2'110	1'244	2'218	4'931	2'713	3'084	7'041	3'957	121%
Piazza Indipendenza	899	2'106	1'207	1'182	3'736	2'554	2'081	5'842	3'761	100%
Stazione Giubiasco	543	1'797	1'254	162	697	535	705	2'494	1'789	43%
St. Arbedo-Castione	318	865	547	502	684	182	820	1'549	729	27%

Il progetto ATA fermata Piazza Indipendenza

- Offerta collegamenti TILO
 - Locarno
 - Biasca
 - Luino
 - Lugano Chiasso (Galleria Base Ceneri)
 - Lugano Chiasso (linea attuale Ceneri)

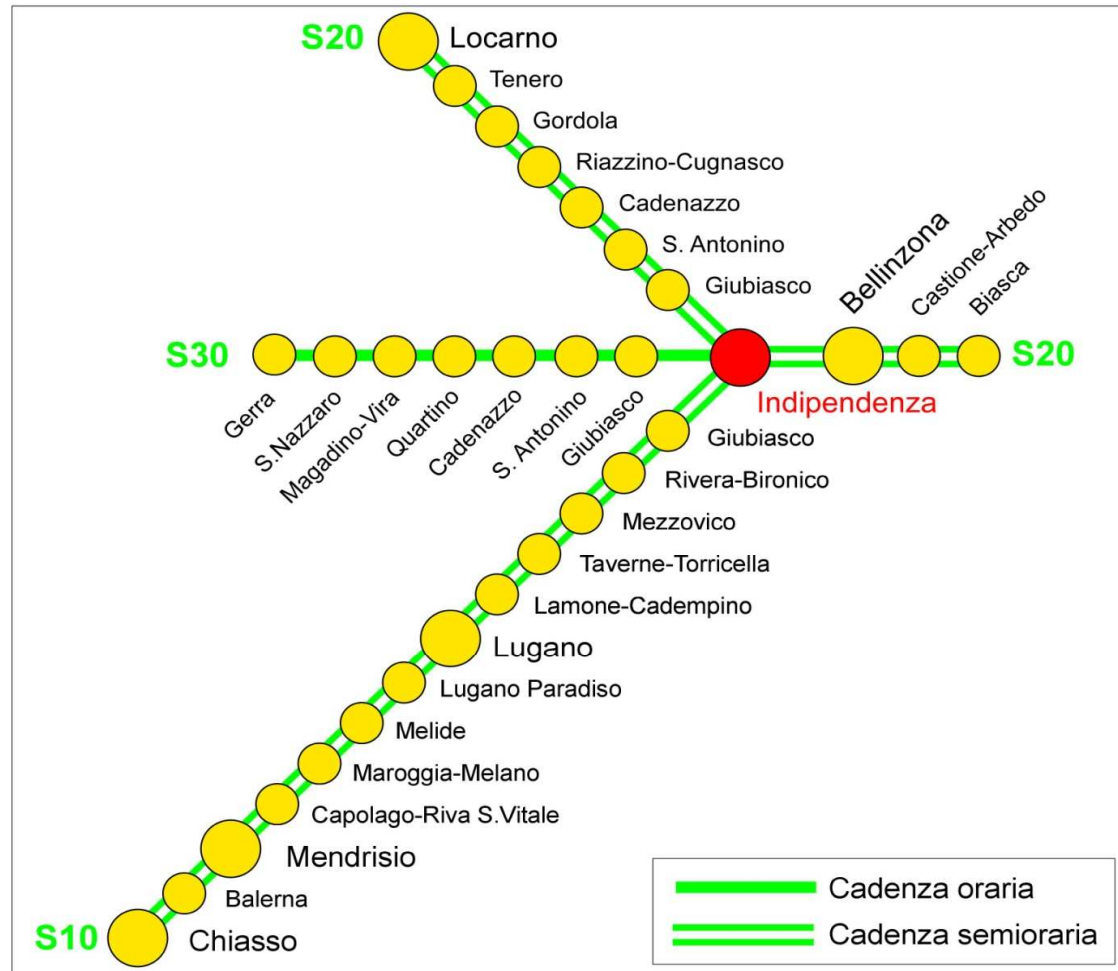

Il progetto ATA fermata Piazza Indipendenza

- ipotesi realizzative

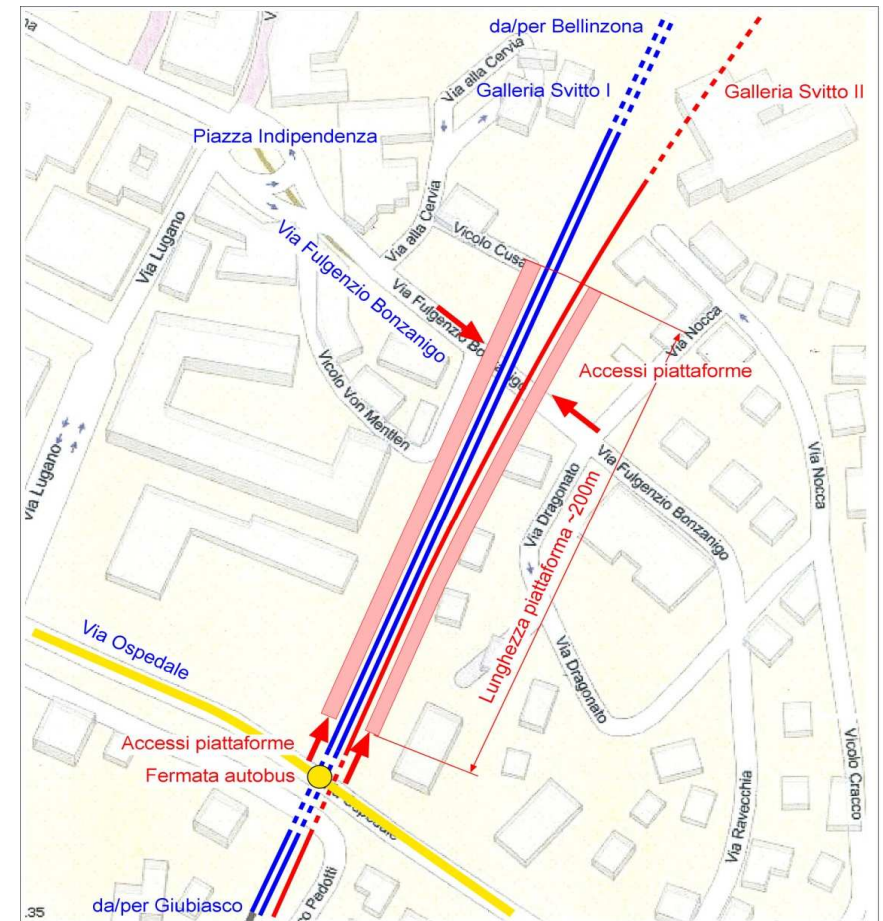
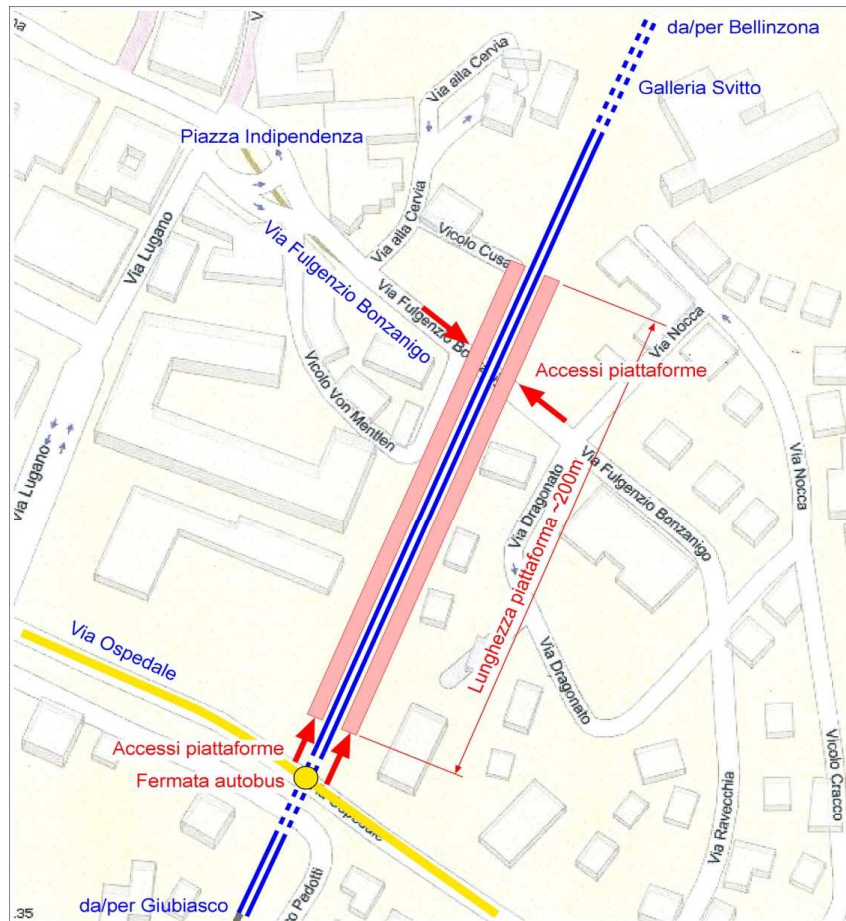

Il progetto ATA fermata Piazza Indipendenza

- Inserimento nel quartiere
 - Studio urbanistico
 - Esigenze accessi
 - Posteggi biciclette
 - ...



Il progetto ATA fermata Piazza Indipendenza

- Giustificazioni per la nuova fermata
 - GBG e GBC porteranno ad un notevole sviluppo utenza TP vedi previsioni Cantone 2025 (raddoppio 13 anni)
 - Tratta Ginevra Losanna raddoppio 2000-2010
 - Potenziale di sviluppo in Ticino ancora ampio (saturazione rete stradale)
 - Solo il 30% degli abitanti TI possiede un abbonamento TP, CH 50%, ZH 70%

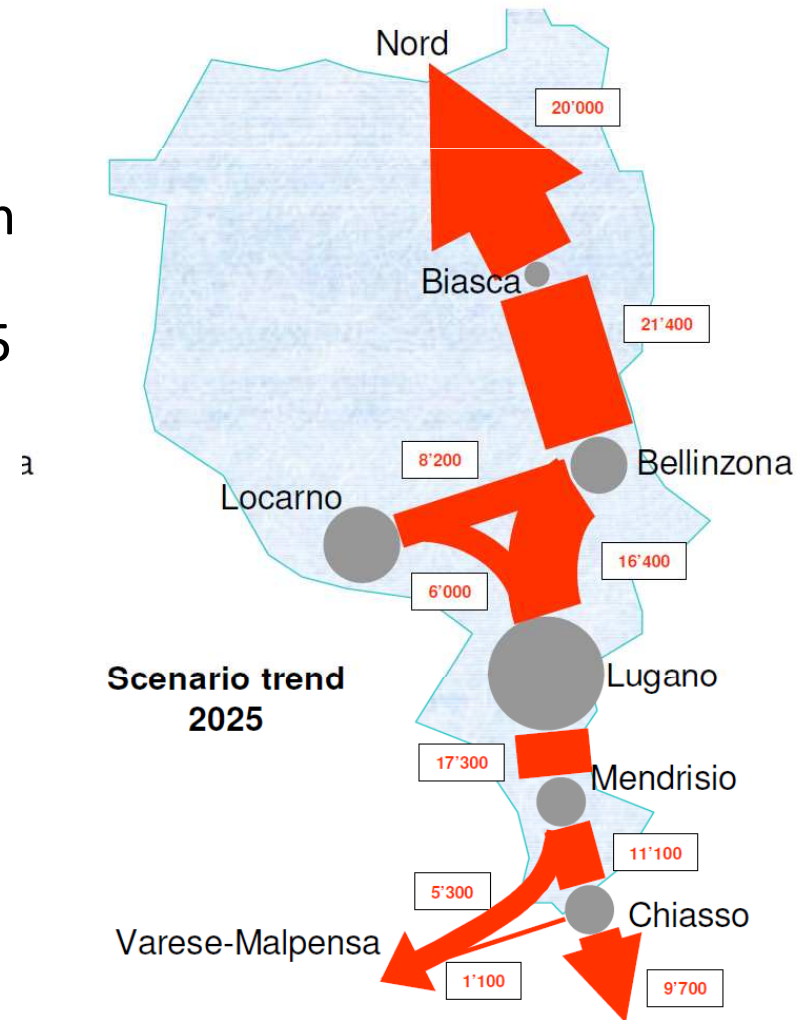

Il progetto ATA fermata Piazza Indipendenza

- Fermata Piazza Indipendenza e corridoio 4 metri
 - Cantiere unico notevole risparmio
 - Corridoio utile anche per composizioni a due piani



indipendenza

Il progetto ATA fermata Piazza Indipendenza

- Situazione
 - Consultazione corridoio 4 metri 21 dicembre
 - Controprogetto Iniziativa ATA 6.5 miliardi alle Camere da questo mese
 - PAB prevede Fermata Piazza indipendenza
- Condizioni ideali per la realizzazione il terzo binario e la fermata Piazza Indipendenza entro il 2020 (nell'ambito dei lavori per corridoio 4 metri)
- **Città di Bellinzona, Commissione Trasporti Bellinzonese e Cantone sollecitano Confederazione e FFS iniziando a segnalare la richiesta nell'ambito della consultazione progetto Corridoio 4 metri.**

Stazione Ticino sul Piano ?

- Alptransit aggiramento sul Piano di Magadino Fluglistaler direttore UFT dopo 2040
- L'agglomerato e la Città di Bellinzona non hanno nessun interesse a spostare la linea e la stazione sul piano
- La grandi linee ferroviarie entrano in tutte le città, Zurigo investe 2 miliardi per la linea passante e relativa stazione (1/3 a carico cantone), idem in progettazione a Lucerna.
- Mantenere la stazione principale in centro è fondamentale per mantenere la fermata di tutti di treni nel sopraceneri.
- In più la fermata Piazza indipendenza svilupperà il quartiere amministrativo